

Brugervejledning



Seal²



Enhver hel eller delvis gengivelse af den foreliggende vejledning er forbudt.

Indholdet i denne vejledning kan ændres uden forudgående varsel.

INDHOLDSFORTEGNELSE

1.1	GENERELLE BEMÆRKNINGER TIL LEVERINGEN	4
1.2	GENERELLE ADVARSLER.....	4
1.3	BEREGNET BRUG.....	4
1.4	BETYDNING AF SYMBOLERNE	5
1.5	OPLYSNINGER OM GARANTIEN	6
2.1	YDRE DIMENSIONER PÅ MASKINEN OG EMBALLAGEN.....	7
2.2	BESKRIVELSE AF INDHOLDET	8
3.1	INSTALLERING	9
3.2	HØJDEINDSTILLING AF RULLEHOLDEREN	11
3.3	INSTRUKTIONER TIL VÆGMONTERING.....	12
3.4	SIKKERHED	14
3.5	ELEKTRISK FORBINDELSE.....	15
4.1	TEKNISKE SPECIFIKATIONER.....	16
5.1	INSTRUKTIONER TIL BRUG.....	17
6.1	RENGØRING AF VARMEFORSEGLEREN	19
6.2	EKSTRAORDINÆR VEDLIGEHOLDELSE	19
6.3	FEJLFINDING.....	20
7.1	INSTRUKTIONER TIL BORTSKAFFELSE.....	20

1.1 GENERELLE BEMÆRKNINGER TIL LEVERINGEN

Ved modtagelse af maskinen skal man undersøge, at emballagen er ubeskadiget (gem den til eventuel senere forsendelse).

Åbn emballagen og kontroller at:

- leveringstemperaturen stemmer overens med de tekniske specifikationer;
- der ikke findes tydelig beskadigelse.

Hvis der påvises skader eller manglende dele, skal man straks gøre transportfirmaet, lageret eller forhandleren opmærksom på dette forhold.

Ingen af dimensionerne anført i vejledningen skal anses for at være bindende.

Tegningerne og ethvert andet dokument, der leveres sammen med apparatet, må ikke udleveres til tredjeparter, fordi de tilhører fabrikanten, som forbeholder sig alle rettigheder.

Hel eller delvis gengivelse af teksten og illustrationerne er forbudt.

Fabrikanten forbeholder sig retten til at foretage ændringer eller forbedringer af vejledningen eller apparatet, uden derved at blive pålagt krav om at give forudgående varsel eller pligt til at opdatere tidligere produktioner eller vejledninger.

1.2 GENERELLE ADVARSLER

Herunder beskrives de grundlæggende kompetenceniveauer for personer der arbejder og vedligeholder apparatet.

OPERATØR den person der fysisk anvender apparatet til det beregnede formål.

ANSVARLIG MYNDIGHED den person, eller den gruppe af personer, der har ansvaret for brug, regelmæssig vedligeholdelse af apparatet og oplæring af operatøren. Den ansvarlige myndighed er juridisk ansvarlig for overholdelse af regler vedrørende installering, funktion og brug af apparatet. Fabrikanten kan ikke drages til ansvar for eventuelle brud, læsioner eller dårlig funktion af selve maskinen, hvis maskinen ikke er sat korrekt i funktion eller hvis vedligeholdelsen er utilstrækkelig.

Den foreliggende vejledning er en integrerende del af produktet og skal opbevares i nærheden af apparatet, så den er til rådighed for opslag. Den foreliggende vejledning har til opgave at give instruktioner til:

- korrekt installering;
- sikker og effektiv funktion af apparatet;
- uafbrudt og regelmæssig vedligeholdelse.

Apparatet skal anvendes i overensstemmelse med procedurerne oplyst i vejledning, og må aldrig benyttes til andre formål end hvad der er taget højde for.

Apparatet er beregnet til professionel brug, og må kun betjenes af kvalificerede personer. Apparatet må kun benyttes til det formål, hvortil det er blevet udviklet.

1.3 BEREGNET BRUG



SEAL²: apparatet er udviklet til varmemeforsegling og skæring af steriliseringsruller i en kombination af papir/polypropylen. Apparatet kan ikke fungere med ruller i et andet materiale.

1.4 BETYDNING AF SYMBOLERNE



Sikkerhedssymboler til stede på apparatet:

SYMBOL	BESKRIVELSE
	PAS PÅ: VARM OVERFLADE

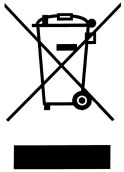
På apparatets etikette er der anbragt nogle symboler der forklares herunder.

SYMBOL	BESKRIVELSE
SN	"SERIENUMMER" Symbolet skal ledsages af fabrikantens serienummer. Serienummeret skal være ved siden af symbolet.
	"FREMSTILLINGSDATO" Symbolet skal ledsages af årstallet. Årstallet skal være udtrykt med fire cifre.
	"PAS PÅ, LÆS INSTRUKTIONERNE TIL BRUG"
	Symbolet vist på apparatet angiver, at det kasserede apparat skal "bortskaffes særskilt".

I den foreliggende vejledning findes der også nogle symboler ved siden af en beskrivelse, en bemærkning, etc. Disse illustrationer har til opgave at henlede læserens opmærksomhed på visse specielle bemærkninger eller forklaringer. Deres betydning er forklaret herunder.

SYMBOL	BESKRIVELSE
	SÆRLIGT VIGTIGE SIKKERHEDSOPLYSNINGER. Dette symbol benyttes til at henlede læserens opmærksomhed på specielle grundlæggende begreber med henblik på at sørge for sikre forhold for operatøren.
	OPLYSNINGER OG FORHOLDSREGLER Dette symbol henviser til generelle angivelser og råd.

1.5 OPLYSNINGER OM GARANTIE

Fabrikanten yder garanti for kvaliteten af egne apparater - hvis de anvendes i overensstemmelse med instruktionerne i den foreliggende vejledning - i en periode på **12 måneder**, både hvad angår de mekaniske dele og de elektriske dele.

Garantien træder i kraft den dato, hvor apparatet blev leveret til kunden, som skal erklæres ved returnering af garantikuponen i udfyldt og underskrevet tilstand.

Hvis der opstår uoverensstemmelser om dette forhold, vil datoen angivet på transportdokumentet med apparatets serienummer blive anset for at være gældende. Garantien gælder ikke fejl eller skader forårsaget af:

- forkert installering
- Mangelfuld vedligeholdelse
- Uautoriserede ændringer eller indgreb
- Forkert brug af apparatet
- Manglende overholdelse af instruktionerne i den foreliggende vejledning

Opståede beskadigelser vil ikke medføre erstatning af apparatet eller forlængelse af den garantidækkede periode.

Garantidækket reparation afvikles udelukkende efter fabrikantens eget skøn og omfatter ikke emballage og transport.

2.1 YDRE DIMENSIONER PÅ MASKINEN OG EMBALLAGEN

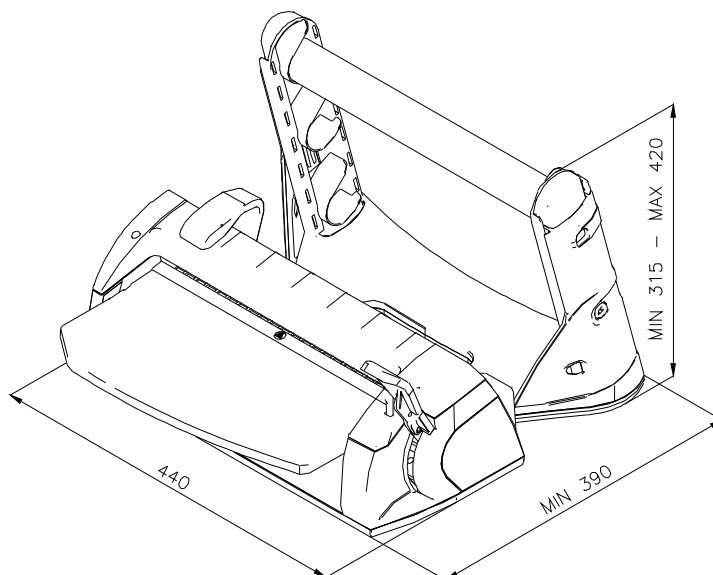
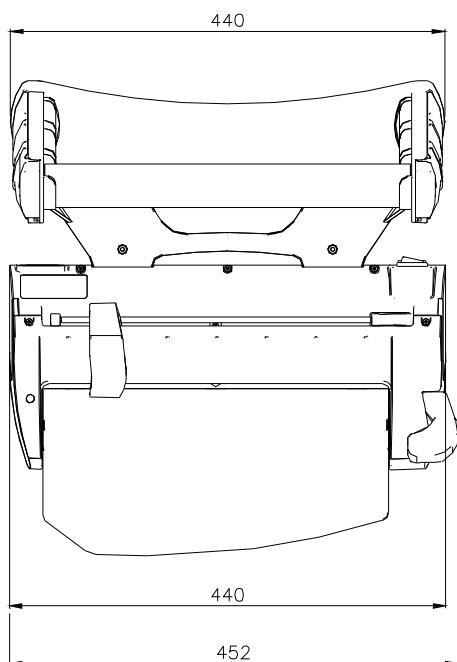
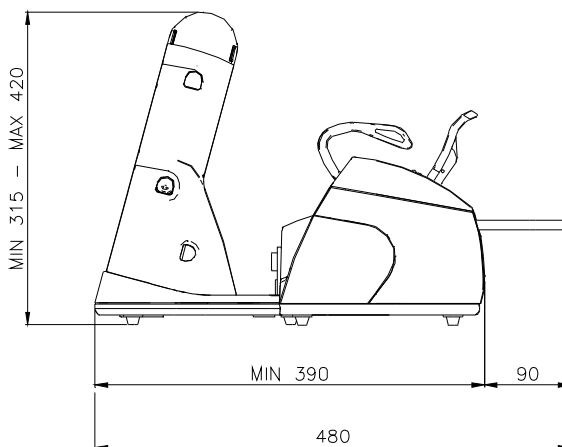
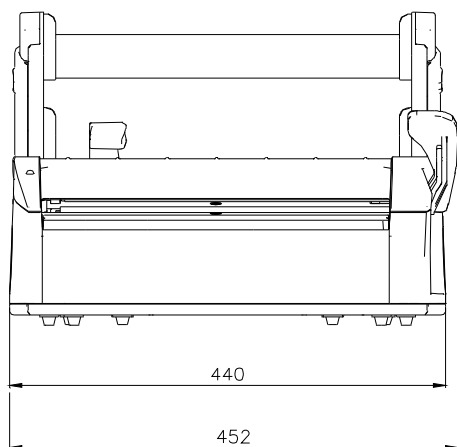

Varmeforseglerens ydre dimensioner

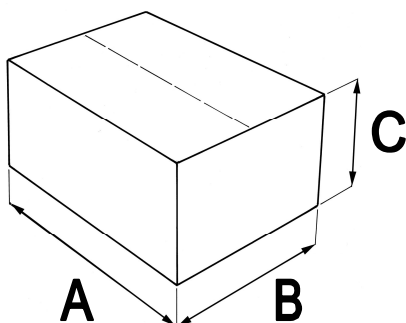

Emballagens ydre dimensioner:

A = 520 mm
B = 400 mm
C = 365 mm

Samlet vægt: 8,5 kg

2.2 BESKRIVELSE AF INDHOLDET

Emballagen indeholder følgende dele:

BESKRIVELSE	Mængde
Maskinens hoveddel	1
Rulleholder	1
Støttebord	1
Rulleholder-rør	2
Forsyningskabel	1
Sekskantet unbrakonøgle	1
Reservesikringer	2
Brugervejledning	1
Lynvejledning	1
Garantibevis	1



BEMÆRK: der henstilles til, at man **beholder den oprindelige emballage** og benytter den ved senere behov for transport af apparatet. Brug af en anden emballage kan medføre beskadigelse af apparatet under forsendelsen.

3.1 INSTALLERING

Apparatet skal installeres under overholdelse af følgende advarsler:

- Anbring varmesegleren på en plan overflade med omkringliggende plads, der gør det muligt at arbejde ergonomisk korrekt.
- Maskinen må ikke installeres i nærheden af håndvaske eller lignende, så der ikke opstår fare for kontakt med vand, med deraf følgende kortslutning af det elektriske anlæg.
- Undgå varmekilder i nærheden.
- Installer maskinen i omgivelser med normal ventilation.
- Sørg for at forsyningskablet ikke er bøjet, og at det ligger frit helt hen til den elektriske stikkontakt.

1) Træk maskinens hoveddel og rulleholder forsigtigt ud fra emballagen.

2) Sæt rulleholderen i maskinens hoveddel ved at føre den ind på stålskinnerne.

3) Skub rulleholderen helt i bund, for at apparatet optager så lidt plads som muligt, eller tilpas længden efter ønske. Varmeforsegleren giver nemlig mulighed for at regulere afstanden mellem rulleholderen og varmesegleren

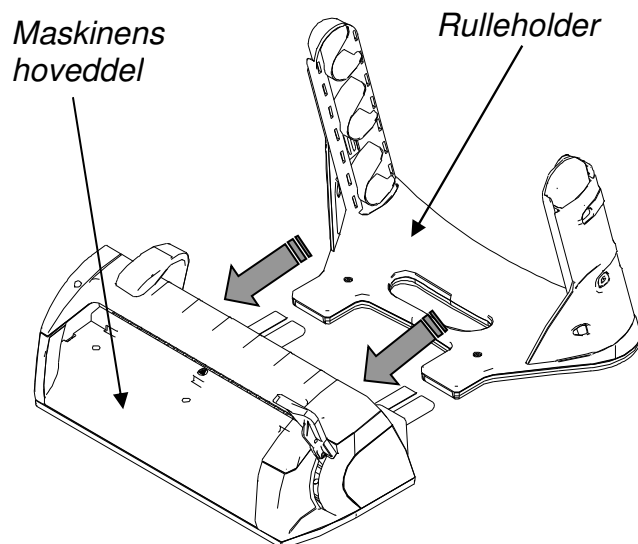

4) Stram de to skruer (1 og 2) vha. den medfølgende nøgle, indtil de er strammet helt i bund.

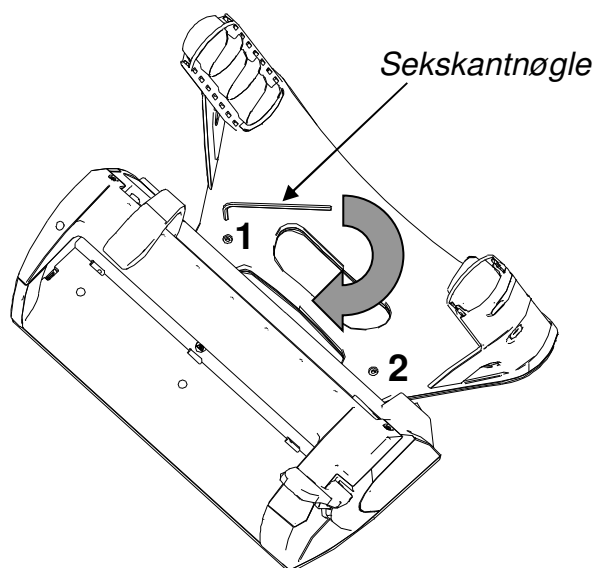

- 5) Indsæt et eller to rør* på rulleholderen; sørg for at rulleholderens tand går ind i slidsen på røret; drej eventuelt en smule.

*afhængigt af den ønskede brug.
(Læs venligst afsnit 3.2)

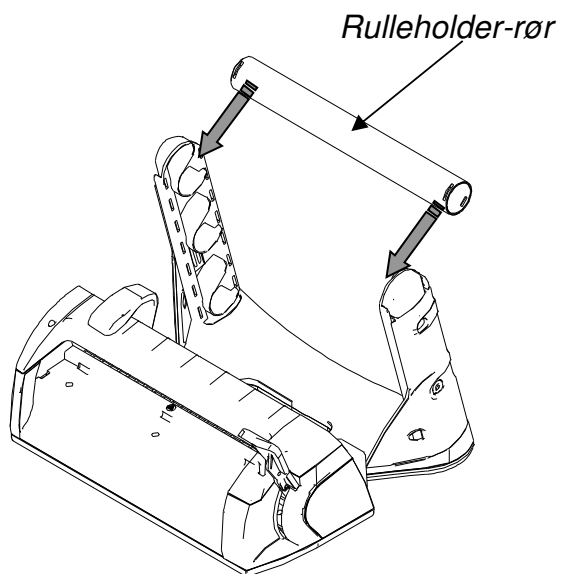

- 6) Indsæt støttebordet. Før de tre tænder ind i de tilhørende huller (1) og sænk bordet, så det indpasses i kassen (2).

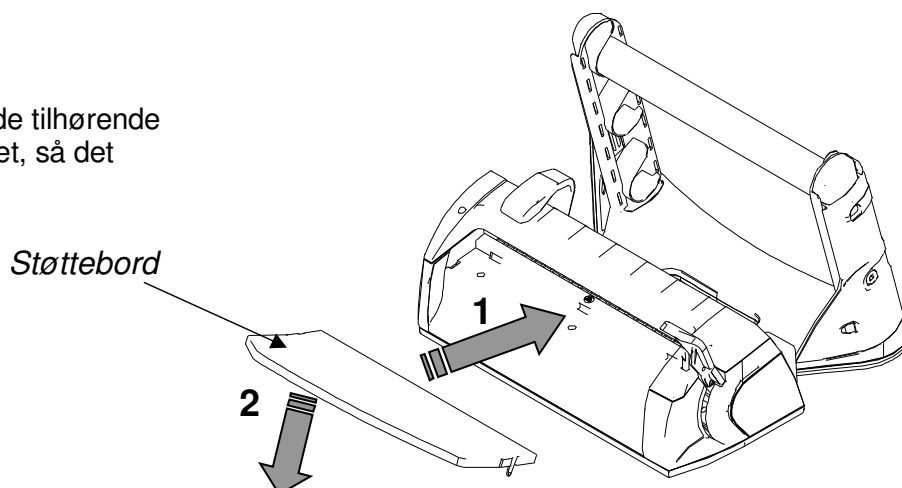

- 7) Indsæt forsyningskablet. Maskinen er parat til brug.

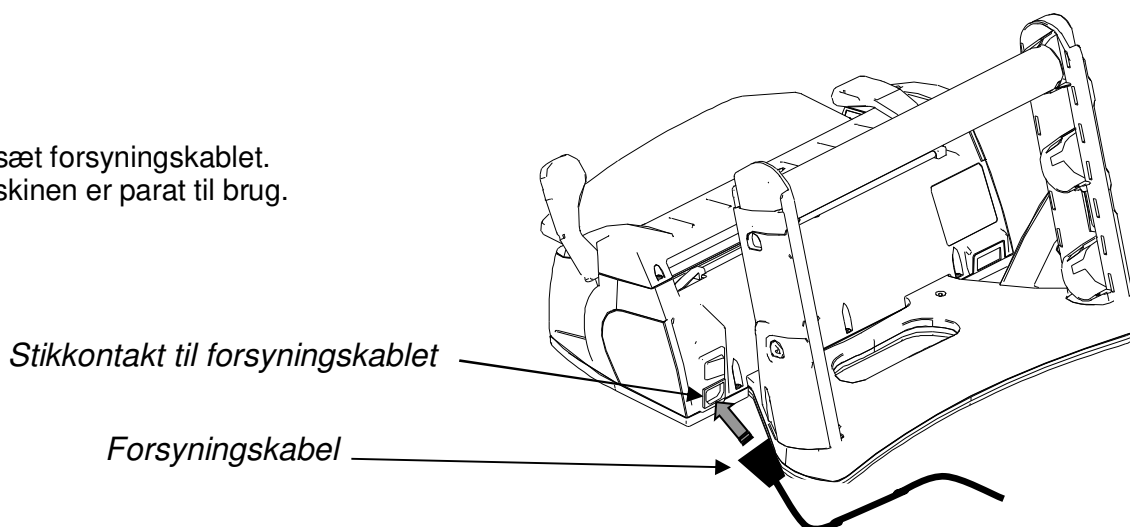

BEMÆRK: Varmeforsegleren er blevet testet og afprøvet på fabrikken.

3.2 HØJDEINDSTILLING AF RULLEHOLDEREN



PAS PÅ:
FJERN ALTID RULLEHOLDER-RØRENE, FØR HANDLINGERNE I DETTE AFSNIT UDFØRES.

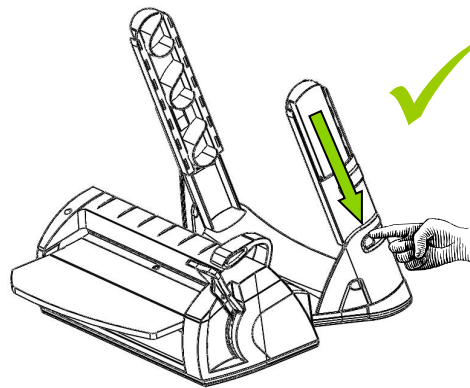
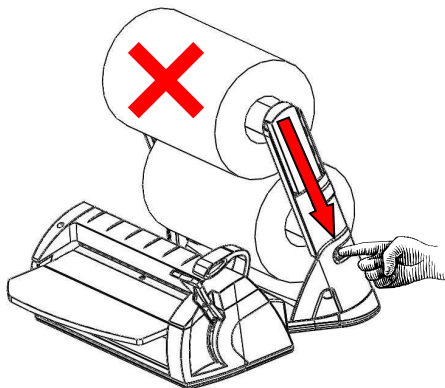

Varmeforsegleren kan anvendes på to forskellige måder:

A - med sænket rulleholder og et rør

B - med løftet rulleholder og et eller to rør

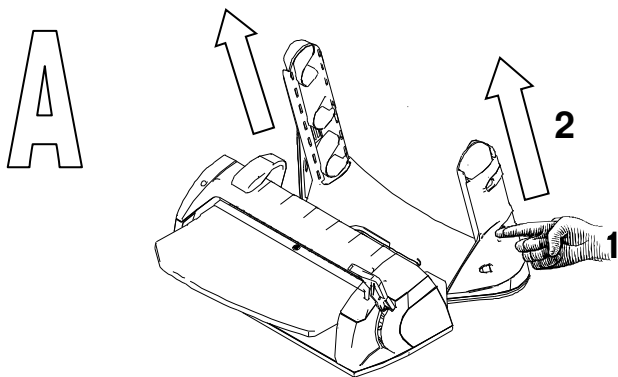

Løftning af rulleholderen, når den er sænket:

- 1) tryk på knapperne i siden af rulleholderen
- 2) skub de to skuldre opad, indtil knapperne går ind i det nye leje foroven.

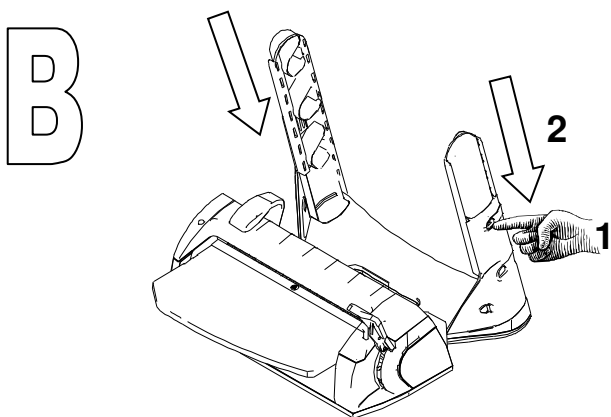

Sænkning af rulleholderen, når den er løftet:

- 1) tryk på knapperne i siden af rulleholderen
- 2) skub de to skuldre nedad, indtil knapperne går ind i det nye leje fornedden.



PAS PÅ:
Når rulleholderen er løftet, skal de letteste ruller anbringes på røret foroven.
Påsæt maksimum 5 kg.

3.3 INSTRUKTIONER TIL VÆGMONTERING

Varmeforsegleren er udviklet til at blive brugt på to forskellige måder:

VARMEFORSEGLER PÅ ET BORD

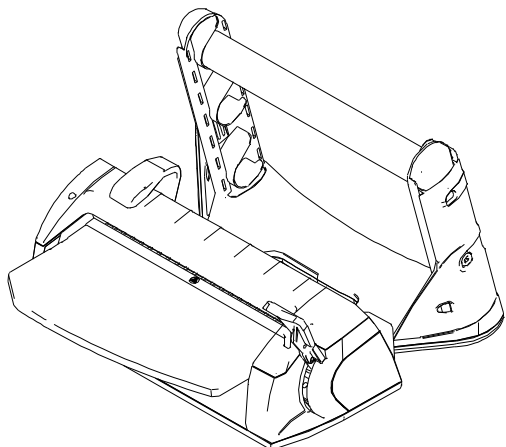

VARMEFORSEGLER PÅ ET BORD, VÆGMONTERING AF RULLEHOLDER

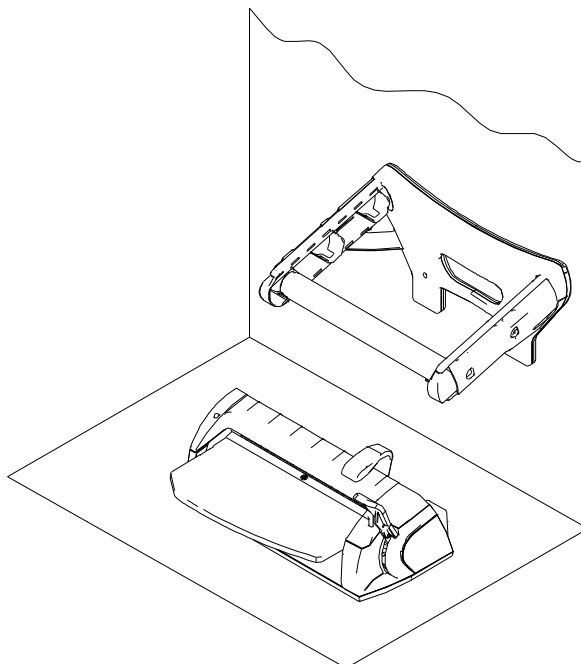

I konfigurationen med vægmonteret rulleholder, har maskinens hoveddel en ydre dimension på 330 mm, fordi stålskinne er monteret.

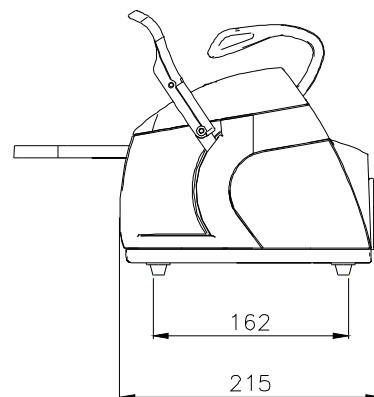
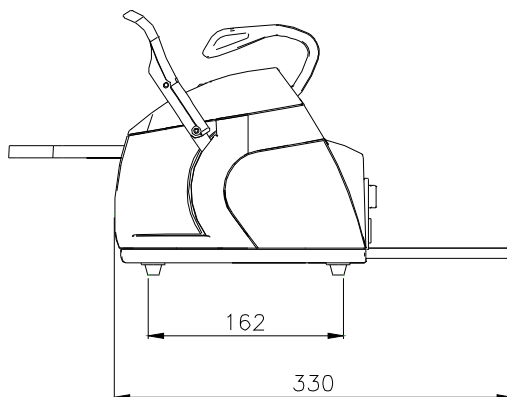

(1) For at reducere disse dimensioner yderligere, skal man blot afdreje de seks skruer vha. en sekskantet unbrakonøgle og afmontere skinnerne.

Herved reduceres de ydre dimensioner til 215 mm (plus kablet).

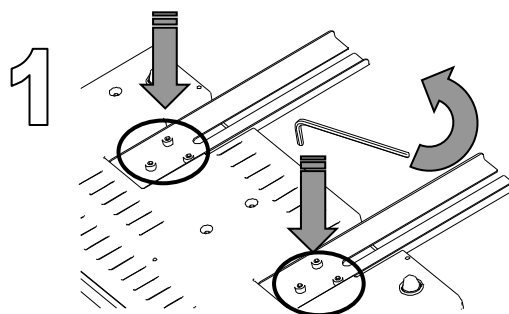

Følg venligst nedenstående fremgangsmåde ved **vægmontering** af rulleholderen.

- 1) Fastgør to murplugs i væggen med diameter på 6 (skruehoved: max diameter 9,5 mm, skrue krop: max diameter 5 mm) med et mellemrum på 213 mm. Lad skruehovedet rage 13 mm ud til fasthægtning af rulleholderen.

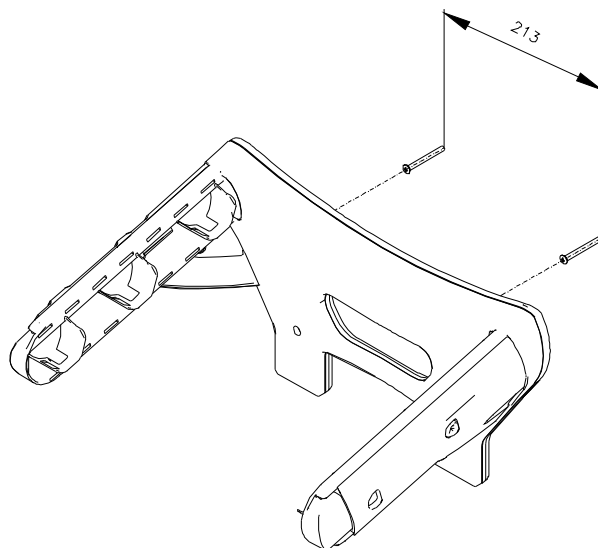
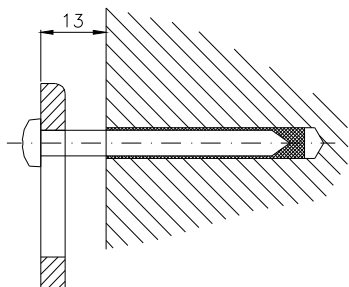

Benyt murplugs der er egnet til væggens type (cement, mursten, gipsplader, etc.)

- 2) Hæng rulleholderen op på de to skruer fastgjort i væggen.
 - (1) Hægt rulleholderens huller på skruehovederne
 - (2) og skub nedad for at fæstne.

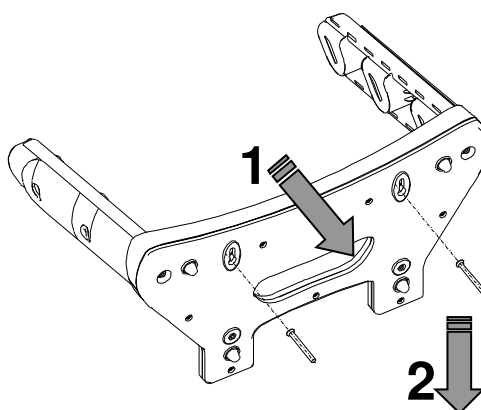

- 3) Indsæt rørene med ruller (læs venligst 3.1 – Installering).



PAS PÅ:

under indsættelse af røret på rulleholderen skal man sørge for, at tanden på rulleholderen griber ind i slidsen på røret, og eventuelt dreje en smule.



PAS PÅ:

Når rulleholderen er monteret på væggen, må man kun benytte stillingen med indførte skuldre og et enkelt rør (læs 3.2).

3.4 SIKKERHED

Læs venligst disse sikkerhedsoplysninger omhyggeligt igennem, før varmforseglern tages i brug. Manglende overholdelse af disse regler kan medføre ulykker eller beskadigelse af maskinen.

PAS PÅ:

Før aldrig fingrene ind i svejseområdet, når maskinen er tændt eller lige efter slukning.

Vent til varmforseglern er kold, før man skaffer sig adgang til det pågældende område.



Før aldrig fingrene ind under beskyttelseslåget til svejseområdet, når svejsegrebet sænkes.

Før aldrig fingrene ind i det rum, hvor kniven glider.

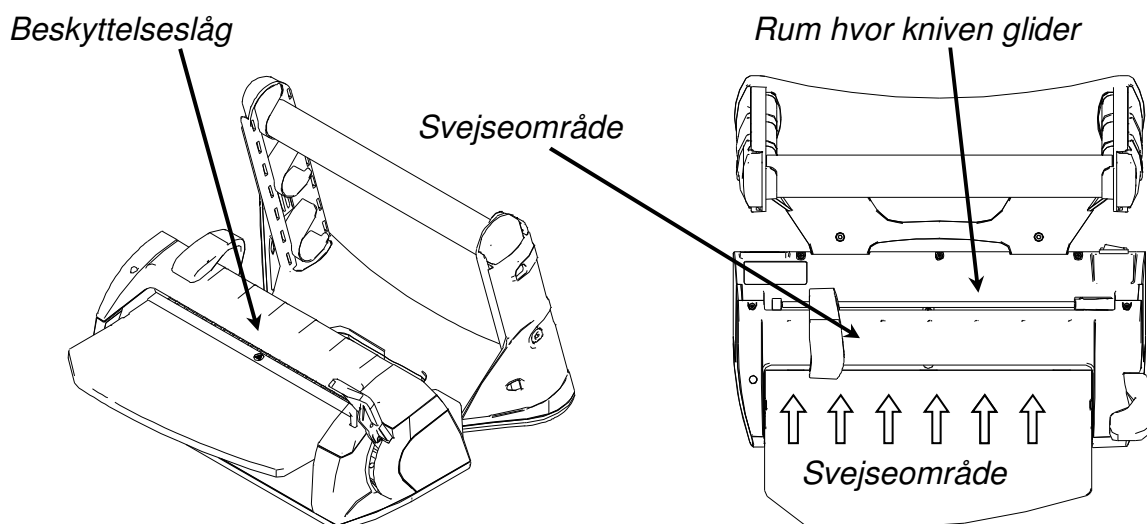

PAS PÅ:

Hold omgivelserne omkring varmforseglern rene og tørre.



DEMONTÉR ALDRIG VARMEFORSGLERN. DE HØJE INTERNE SPÆNDINGER ER FARLIGE.

Hvis det ikke er muligt at afbryde elektriciteten, skal man benytte netafbryderkontakten; hvis denne afbryderkontakt befinder sig langt væk fra - eller ikke er synlig for - den person der afvikler vedligeholdelse, skal man sætte et skilt med "Arbejde i gang" på afbryderkontakten, efter at den er stillet på "OFF".

PAS PÅ:

Rengør varmforsigleren vha. en fugtig klud efter at have sørget for, at forsyningskablet er blevet afbrudt (fjern eventuel fugtighed, før kablet benyttes igen).

Anvend aldrig opløsningsmidler.



Sørg for at anlægget er udstyret med en jordforbindelse, der er i overensstemmelse med den gældende nationale lovgivning i det land, hvor apparatet er blevet installeret.

Fjern aldrig etiketten anbragt på varmforsigleren.

Sørg for at apparatet forsynes med den rigtige spænding.



**BENYT UDELUKKENDE DET MEDFØLGENDE ORIGINALE KABEL.
BENYT UDELUKKENDE ORIGINALE RESERVEDELE.**

Hvis maskinen ikke fungerer korrekt, bedes man læse den foreliggende vejledning med oplysninger i afsnittet "Fejlfinding" for at finde de mulige årsager. Kontakt lageret eller forhandleren ved behov for yderligere oplysninger eller eventuelle reparationer.

ADVARSEL

- Maskinen er i overensstemmelse med de elektriske sikkerhedskrav i de gældende standarder, og er udstyret med topolet stik der sørger for fuldstændig jordforbindelse af apparatet.
- Af hensyn til sikkerheden er det meget vigtigt, at man sørger for, at elanlægget er udstyret med en effektiv jordforbindelse, samt at anlæggets og strømstikkontaktens kapacitet passer til apparatets effekt, anført på den tilhørende etikette. Lad anlægget undersøges af kvalificerede teknikere.

**MANGLENDE OVERHOLDELSE AF OVENNÆVNTE REGLER MEDFØRER AT
FABRIKANTEN FRALÆGGER SIG ENHVER FORM FOR ANSVAR**

3.5 ELEKTRISK FORBINDELSE

Kontroller at forsyningsspændingen, anført på produktets etikette, stemmer overens med spændingen til rådighed på installeringsstedet.

Apparatet skal forbindes til et anlæg med korrekt jordforbindelse vha. forsyningskablet; det pågældende anlæg skal overholde den gældende nationale lovgivning i det land, hvor apparatet installeres.

**PAS PÅ:**

sørg for at forsyningskablet ikke bøjes og læg aldrig nogen form for genstande ovenpå.

4.1 TEKNISKE SPECIFIKATIONER

Spænding	200 / 240 V	100 / 120 V
Antal Faser	1	1
Frekvens	50 / 60 Hz	50 / 60 Hz
Effekt	100 W	100 W
Isoleringsklasse	I / IPX0	I / IPX0
Sikringer	Nr. 2 – 5x 20 T4 A	Nr. 2 – 5x 20 F10 A
Omgivelsesforhold hvortil apparatet er blevet udviklet	<ul style="list-style-type: none"> • Indendørs brug • Højde på max 3000 m over havoverfladen • Temperatur: +5 / +40 °C • Max relativ fugtighedsgrad: 85% • Spændingsvariation max: ± 10 % • Installeringskategori (overspændingskategori): II • Forureningsgrad: 1 	
Afbryderkontakt	topolet	
Vægt	7.1 kg	
Svejsedimensioner	12 x 310 mm	
Svejsetype	Med konstant temperatur	

5.1 INSTRUKTIONER TIL BRUG

- 1) Sørg for at der er blevet oprettet elektrisk forbindelse til maskinen.

Tryk på kontakten til strømforsyning, anbragt bag på maskinen.

Kontakt til strømforsyning

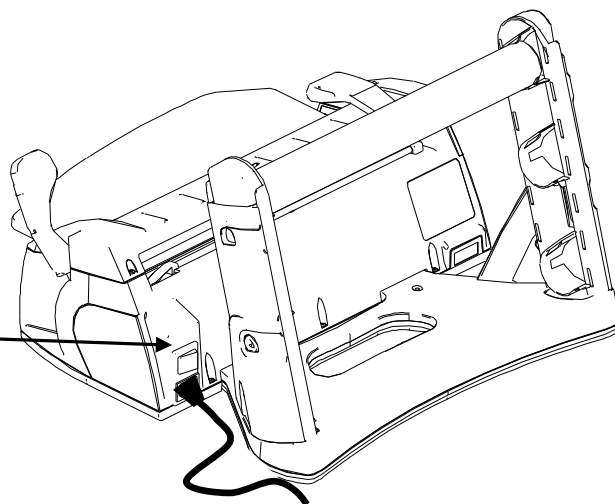

- 2) Lysdioden på maskinens frontstykke begynder at blinke vekslende med grøn og rød farve, så længe maskinen venter på opvarmning.

Lysdioden begynder først at lyse med fast grøn farve, når modstanden har nået den optimale svejsetemperatur.

Herefter er maskinen parat til brug.

Lysende lysdiode

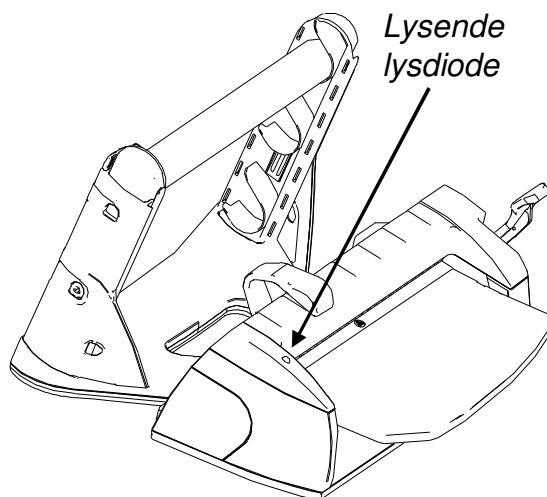

BEMÆRK: Hvis man i fasen for opvarmning (vekslende grøn og rød lysdiode) sænker svejsegrebet, vil lysdioden lyse med fast rødt lys og maskinen udsender en intermitterende lyd til angivelse af, at den endnu ikke er parat til brug. Løft grebet igen og vent til lysdioden lyser med fast grønt lys.

- 3) Indsæt papiret fra steriliseringsrullen under rullestopet.

Posen kan indsættes med filmen enten over eller under.

Kun når man benytter *ruller med fold* skal man altid vende siden i propylen (film) OPAD.

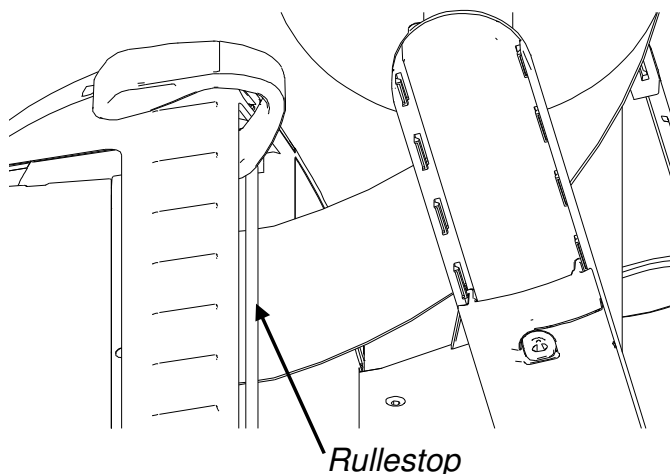

Når man anvender de to rulleholder-rør

A: indsæt den øverste rulle med papiret der afrulles nedenfra.

B: Indsæt derimod den nederste rulle med papiret der afrulles ovenfra.

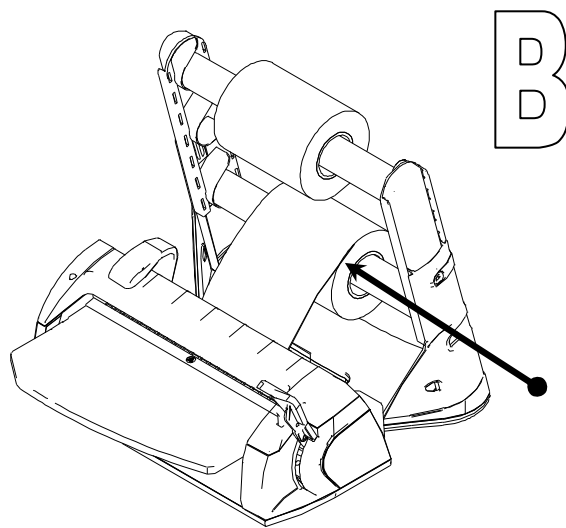
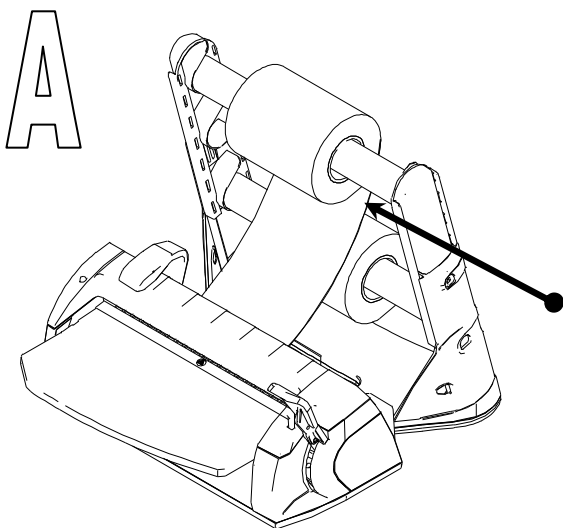

4) Træk den ønskede papirlængde ud og sænk svejsegrebet. Lysdioden blinker med grønt lys i svejsefasen (i 3 sekunder).

5) Bevæg knivens skydeanordning for at skære rullen og få posen (med grebet nede).
Når forseglingen har fundet sted, lyser lysdioden med fast grønt lys og der udsendes et lydsignal.

Nu er forseglingen helt færdig.

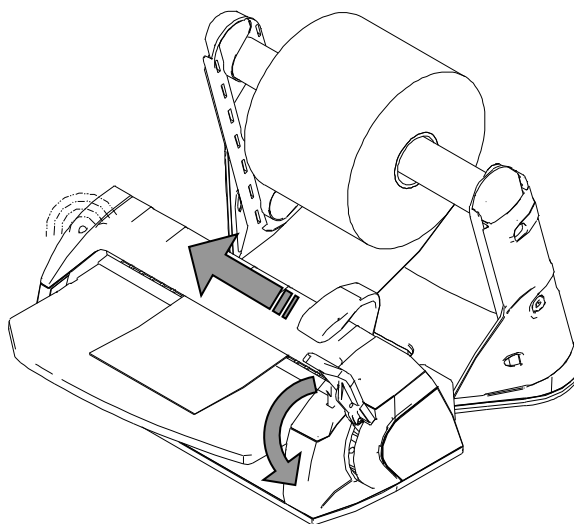

6) Løft svejsegrebet.

Når grebet løftes, bliver lysdioden grøn igen, og lydsignalet ophører.

Træk posen ud.

Maskinen er parat til den næste svejsning uden behov for at vente på afkøling.

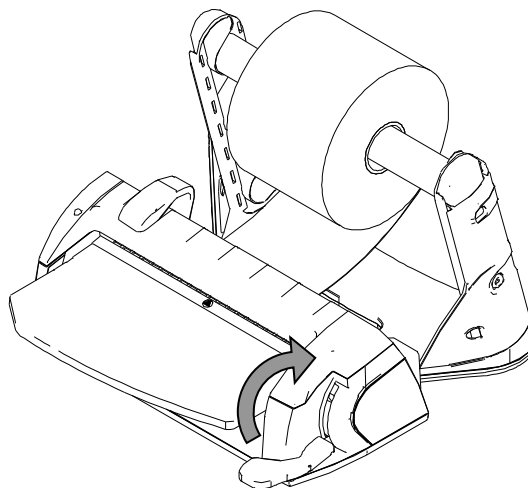

**PAS PÅ:**

hvis brugeren ikke løfter grebet efter svejsning, slukkes modstanden automatisk for ikke at brænde posen.

I dette tilfælde blinker lysdioden med rødt lys og der udsendes en intermitterende lyd.

Så snart grebet løftes, tændes modstanden automatisk igen.

Man skal vente nogle sekunder, for at nå den optimale forsejlingstemperatur, så man kan begynde svejsningen igen.

6.1 RENGØRING AF VARMEFORSEGLEREN

Rengør ydersiderne på maskinen vha. en blød fugtig klud (benyt aldrig ridsende eller ætsende produkter), efter at man har sørget for, at maskinens forsyningskabel er blevet afbrudt fra netspændingen.

**PAS PÅ: AFBRYD SPÆNDINGEN FØR HVERT INDGREB.**

Manglende overholdelse af denne regel kan medføre alvorlige personskader eller beskadigelse af apparatet.

**PAS PÅ:**

Kontroller at maskinen er kold, før man begynder at rengøre den.

Vær forsigtig med knivens klinge under rengøring af apparatet.

**PAS PÅ:**

Kontroller at maskinen er tør, før man begynder arbejdet.

6.2 EKSTRAORDINÆR VEDLIGEHOLDELSE

Maskinen har ikke behov for regelmæssig vedligeholdelse.

ALLE EKSTRAORDINÆRE VEDLIGEHOLDELSESINDGREB MÅ UDELUKKENDE AFVIKLES AF TEKNIKERE FRA KUNDESERVICEN AUTORISERET AF FABRIKANTEN.

6.3 FEJLFINDING

Signaleringer til operatøren

SIGNALERING	ÅRSAG	LØSNING
Lysdioden lyser med vekslende grønt og rødt lys.	Maskinen er ved at varme op og temperaturen er ikke tilstrækkelig til korrekt svejsning.	Vent til lysdioden lyser med fast grønt lys, så maskinen er parat til brug.
Lysdioden lyser med fast rødt lys og maskinen udsender et intermitterende lydsignal.	Svejsегrebet er blevet sænket i fasen for opvarmning, mens maskinen endnu ikke var parat.	Løft grebet igen og vent til lysdioden lyser med fast grønt lys.
Lysdioden blinker med rødt lys og maskinen udsender et intermitterende lydsignal.	Den maksimale svejsetid er udløbet og grebet er stadigvæk sænket..	Løft straks grebet.
Lysdioden blinker med orange farvet lys.	Apparatet er beskadiget.	Kontakt servicecenteret.

7.1 INSTRUKTIONER TIL BORTSKAFFELSE



Symbolet  vist på apparatet angiver, at det kasserede apparat skal "bortskaffes særskilt".

vist på apparatet angiver, at det kasserede apparat skal "bortskaffes særskilt".

Derfor skal brugeren foretage indlevering (eller sørge for indlevering) af affaldet til et specielt indsamlingscenter, stillet til rådighed af de lokale myndigheder, eller overdrage produktet til forhandleren mod køb af et nyt apparat af tilsvarende type.

Særskilt indsamling af affald og efterfølgende behandling, genbrug og bortskaffelse giver mulighed for fremstilling af apparaturer fra genbrugsmaterialer og begrænser den negative indflydelse på miljøet og den almene sundhedstilstand, der ville lide under forkert administration af det pågældende affald.

Hvis brugeren bortskaffer produktet i modstrid med loven, vil han/hun blive pålagt betaling af bøder i henhold til den gældende lovgivning.

Manufacturer:

W&H Sterilization S.r.l
Italy, I-24060 Brusaporto (BG)
Via Bolgara, 2
t +39/035/66 63 000
f +39/035/50 96 988
e office@wnhster.it
wh.com

Importer: